



# GOLDLIFT 14.70

PLATE-FORMES  
AERIENNES CHENILLES  
*RAUPEN HEBEBÜHNEN*  
HOOGWERKER OP RUPSVOERTUIG

 GENIE

# GOLDLIFT 14.70



La GOLDLIFT 14.70 est la seule nacelle à flèche articulée sur chenilles qui peut être utilisée avec une personne à 14 mètres et deux personnes à 12 mètres. Un sélecteur placé sur la nacelle permet à l'opérateur de choisir comment opérer la machine. Si on choisit un opérateur à 14 mètres, la flèche entre en fonction et la cellule de chargement vérifie si le poids sur la nacelle ne dépasse pas 120 kg, sinon toute possibilité de soulèvement sera bloquée et un avertisseur sonore signalera la surcharge. Si on opte pour deux opérateurs à 12 mètres la flèche n'entrera pas en fonction. La cellule de chargement fonctionnera seulement avant 200 kg et dans ce cas aussi la surcharge sera signalée par un avertisseur sonore et la nacelle ne se soulèvera pas.



Die GOLDLIFT 14.70 ist die einzige Raupenhebebühne, die ermöglicht, mit 1 Mann auf einer Höhe von 14m. oder alternativ mit 2 Männern auf einer Höhe von 12m. zu arbeiten. Durch einen Schalter im Korb kann der Bediener wählen, wie die Maschine zu verwenden. Wenn er 1 Mann auf 14m. wählt, wird der Jib Arm betätigt und die Lastüberwachungszelle beachtet, das man 120 Kg. Gewicht nicht

überschreitet, sonst werden alle Hebemöglichkeiten verhindert und eine akustische Korblastüberwachung zeigt die Überladung. Wenn er die 2 Bediener auf 12m. wählt, wird sich der Jib Arm nicht betätigen. Die Lastüberwachungszelle wird nur bis 200 kg. funktionieren und auch in diesem Fall wird die Überladung akustisch gezeigt; der Korb wird sich nicht heben.



De GOLDLIFT 14.70 is de enige hoogwerker op rupsbanden dat gebruikt kan worden met een persoon op 14 meter en met twee personen op 12 meter. De selectieknop, die zich in de cabine bevindt maakt het mogelijk om de wijze te kiezen waarop men de machine wenst te gebruiken. Wanneer men kiest voor het gebruik van de machine met een persoon op 14 meter, treedt de Jib in werking, en de overbelastingssensor controleert dat het gewicht in de hefcabine de 120 kg niet overschijdt. Mocht dit wel gebeuren dan wordt ieder hefmogelijkheid geblokkeerd en een geluidssignaal geeft het overschrijden van het laadvermogen aan. Indien men voor een hefactie met twee mensen op 12 meter kiest, treedt de Jib niet in werking. De overbelastingssensor is nu onder de 200 kg werkzaam. Het overschrijden van het laadgewicht wordt ook in dit geval door een geluidssignaal aangegeven en de cabine stijgt niet op.



L'élargissement hydraulique de la chenille garantit une plus grande stabilité pendant le transport et sur les plans inclinés.



Die hydraulische Spurverbreiterung des Fahrwerks garantiert eine bessere Stabilität während der Fahrbewegung und auf schiefen Ebenen.



De hydraulische verbreding van het rupsvoertuig garandeert een grotere stabiliteit gedurende het transport en op een ongelijke ondergrond.



**DANK IHRER SEHR  
KLEINEN  
ABMESSUNGEN  
KANN MAN MIT DER  
GOLDLIFT PRAKTISCH  
ÜBERALL ZUGEHEN.**



**MET DE HOOGWERKER  
GOLDLIFT IS HET  
MOGELIJK OM IEDERE  
PLAATS TE BEREIKEN  
DANKZIJ DE  
GEREDUCEERDE GROOTTE  
VAN DE MACHINE.**



**AVEC LES PLATE-FORMES  
AERIENNES SUR CHENILLES  
GOLDLIFT, ON PEUT  
ACCÉDER PARTOUT GRÂCE  
À LEURS DIMENSIONS  
RESTREINTES.**



**La Goldlift ne s'enfonce pas** dans la pelouse mais arrive à se stabiliser où il est nécessaire, sans provoquer des dommages ou des ennuis.



**Die Hebebühne Goldlift senkt im Boden nicht,** sondern kann überall stabilisiert werden, ohne Beschädigungen oder Störungen zu verursachen.



**De GOLDLIFT zakt niet** in het grasveld weg en stabiliseert zich waar nodig zonder schade of veranderingen aan het terrein aan te brengen.



**Il est désormais possible d'entrer** par les petits portails des jardins qui étaient jusqu'à présent inaccessibles aux nacelles à flèche articulée sur véhicule.



**Man kann** durch die kleinen Türen der Gärten **fahren**, die mit den Bühnen auf LKW unzugänglich wären.



**Het is zelfs mogelijk** om door kleine tuinhekken te komen die tot op heden voor de platformen op vrachtwagens onbereikbaar waren.



1080

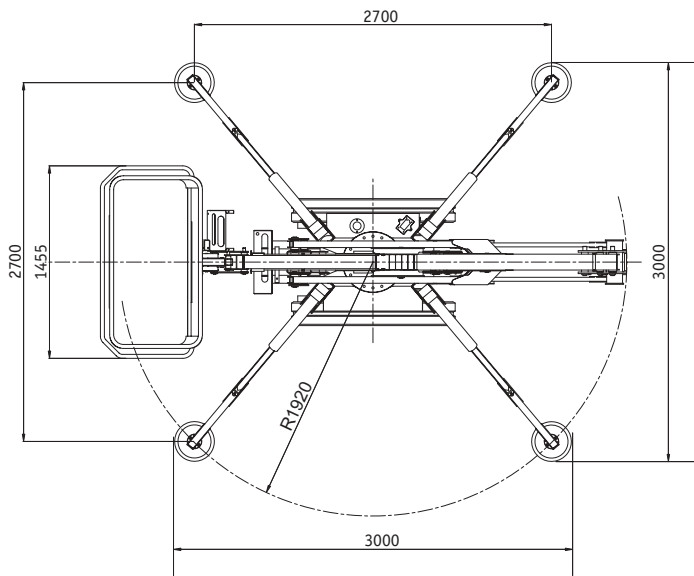
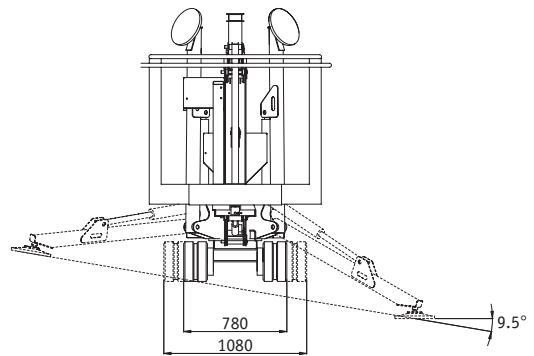
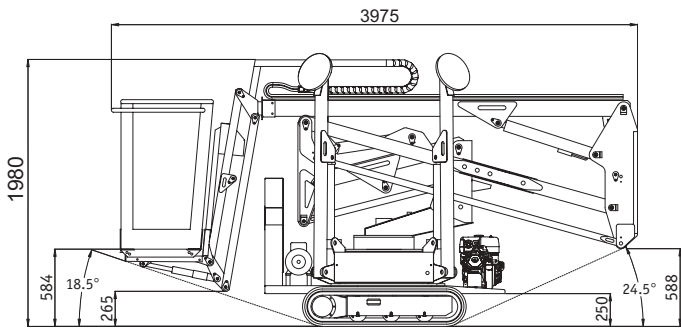
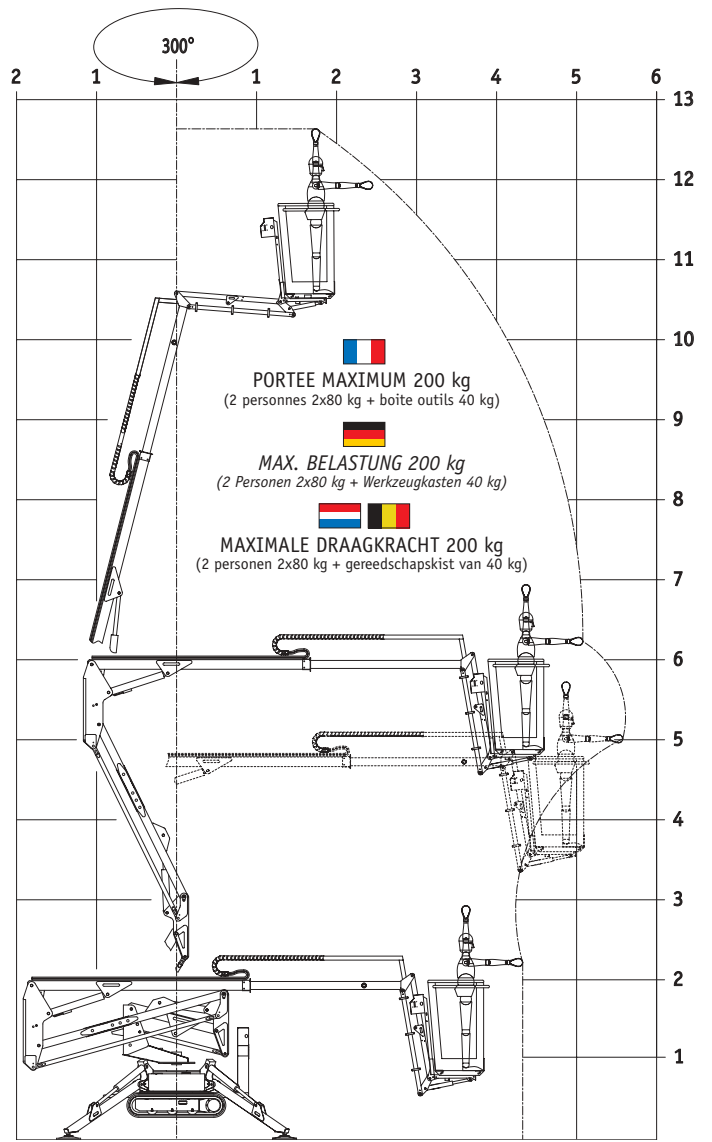
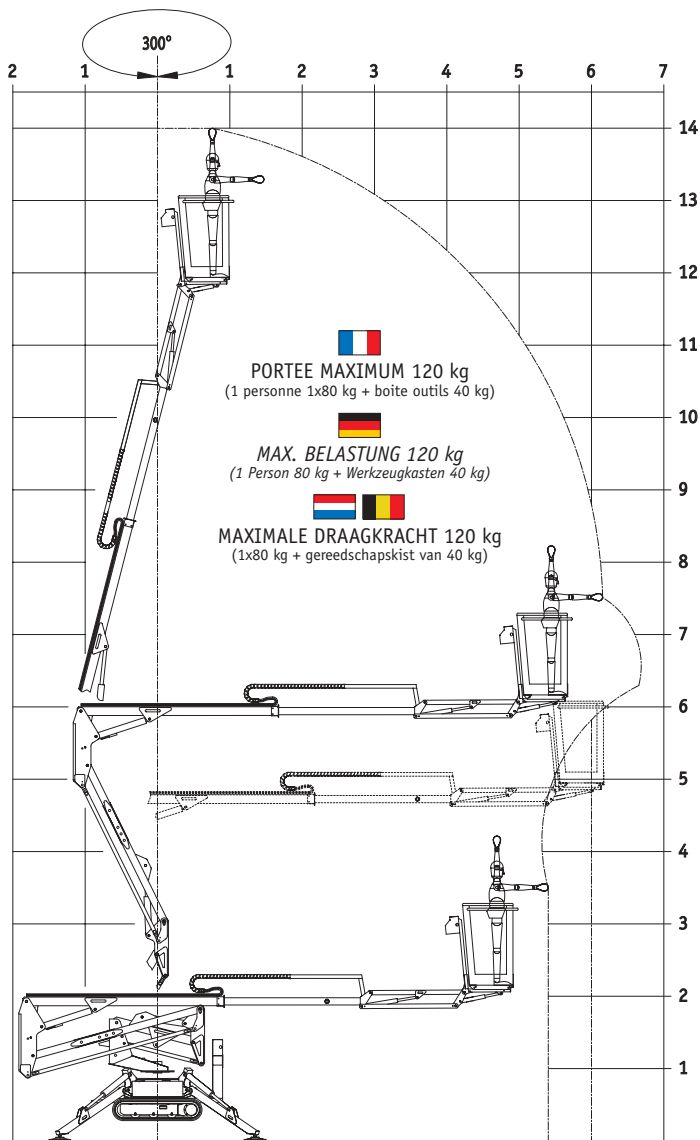



 Le champs opérationnel s'augmente de 500 mm.

 Die Arbeitsreichweite wurde von 500 mm. erhöht.

 Het bereik van de uitschuifarm is met 500 mm vergroot.



 **GOLDLIFT 14.70  
DE HAUTES  
PERFORMANCES**

 **GOLDLIFT 14.70  
HOHE LEISTUNGEN**

 **GOLDLIFT 14.70  
UITSTEKENDE  
RESULTATEN**

 La hauteur opérationnelle s'augmente de 300 mm.

 Die Arbeitshöhe wurde von 300 mm. erhöht.

 De werkhoogte is met 300 mm vergroot.





# GOLDLIFT 14.70

 **Stabilité transversale** avec l'élargissement hydraulique du chariot sur chenilles. Le chariot élargi permet de monter sur les trottoirs, transversalement sans risque de renversement.

 **Seitenstabilität** dank der Spurverbreiterung des Fahrwerks. So kann man in der Tat auf Gehsteigen aufsteigen, ohne die Maschine umzukippen.

 **Zijwaartse stabiliteit** door de mogelijkheid van het hydraulische verbreden van het rupsonderstel op rupsbanden. Het vergrootte voertuig maakt het mogelijk om een trottoir overdwars op te rijden zonder om te slaan.

 **Stabilité longitudinale** et équilibre du poids grâce à des chenilles de conception nouvelle, plus longues et plus robustes

 **Längsstabilität** und Gleichgewicht dank der neueren längeren und stärkeren Fahrschiffen.

 **Stabiliteit** over de lengte en een gewichtsevenwicht dankzij een nieuw soort rupsbanden, die langer en steviger zijn.

 **Vitesse dans les déplacements.** Sur demande on peut fournir une deuxième vitesse de translation qui permet de réduire considérablement les temps de déplacement.

 **Geschwindigkeit.** Nach Anfrage kann die Maschine mit doppelter Fahrgeschwindigkeit geliefert werden, um sie viel schneller bewegen zu können

 **Verplaatsingsnelheid.** Op verzoek kan de machine met een tweede verplaatsings snelheid geleverd worden, die het mogelijk maakt om de lange verplaatsingstijd beduidend te verkorten.



**LES CHENILLES DE LA GOLDLIFT 14.70 ONT ÉTÉ PROJETÉES DE FAÇON À GARANTIR:**



**DER UNTERWAGEN WURDE GEPLANT, UM FOLGENDES ZU GARANTIEREN:**



**HET ONTWERP VAN DE GOLDLIFT 14.70 GEBASEERD OP EEN RUPSONDERSTEL GARANDEERT HET VOLGENDE:**







**PORTEE 200 KG**
**PORTEE 120 KG**

	HAUTEUR PLATE-FORME (zone de piétinement) .....	10,58 m	11,94 m
	HAUTEUR MAX DE TRAVAIL .....	12,63 m	14,00 m
	CHAMPS HORIZONTAL .....	5,16 m	6,24 m
	CHAMPS HORIZONTAL MAX DE TRAVAIL .....	5,61 m	7,00 m
	ROTATION (pas continue) .....	300°	300°
	N°.OPERATEURS .....	2	1
	FLECHE-TYPE D'ARTICULATION .....	/	80° (+0°/-80°)
	INCLINAISON MAX DE TRAVAIL .....	1°/2,2%	
	POIDS DU VEHICULE .....	1700 kg	
	MOTEUR THERMIQUE .....		HONDA GX270-9CV-3000tr/mn HONDA GX390-13CV-3000tr/mn (option) HATZ 1B35-7CV-3000 tr/mn
	MOTEUR ELECTRIQUE .....		1,5 kw/220V/50Hz 1500 tr/mn 1,5 Kw/110V/50Hz 1500 rpm (option)
	TENSION INSTALLATION ELECTRIQUE .....	12 V	
	POMPES .....	2x3,15 cc	
	VITESSE MAX DE TRANSLATION (moteur thermique) .....	1,4 km/h	
	VITESSE MAX DE TRANSLATION (moteur thermique) .....		1,4/2,8 km/h
	avec 2ième vitesse en option .....		
	PRESSION INST. TRANSLATION/STAB .....	175 bar	
	PRESSION INST. PARTIE AERIENNE .....	180 bar	
	PENTE MAX SUP. DANS LE SENS DE MARCHE .....	24°/53%	
	VITESSE MAX DU VENT .....	12,5 m/s	

**TRAGKRAFT 200 Kg**
**TRAGKRAFT 120 Kg**

	HÖHE PLATTFORM (Tretfläche) .....	10,58 m	11,94 m
	MAX. ARBEITSHÖHE .....	12,63 m	14,00 m
	HORIZONTALE AUSFAHRBARKEIT .....	16 m	6,24 m
	MAX HORIZONTALE ARBEITSAUSFAHRBARKEIT .....	5,61 m	7,00 m
	ROTIERUNG (nicht durchlaufend) .....	300°	300°
	OPERATORENANZAHL .....	2	1
	JIB-GLIEDERUNGSTYPEN .....	/	80° (+0°/-80°)
	MAX. ARBEITSNEIGUNG .....	1°/2,2%	
	MAX. GEWICHT BEI TRANSPORTSTAND .....	1700 Kg.	
	THERMISCHER MOTOR .....		HONDA GX270-9 CV-3000 rpm HONDA GX390-13 CV-3000 rpm (Optional) HATZ 1835-7 CV-3000 rpm
	ELEKTROMOTOR .....		1,5 Kw/220V/50Hz 1500 rpm 1,5 Kw/110V/50Hz 1500 rpm (Optional)
	SPANNUNG ELEKTROANLAGE .....	12 v	
	PUMPEN .....	2X3,15 cc	
	MAX. BEWEGUNGSGESCHWINDIGKEIT (thermischer Motor) .....	1,4 Km/h	
	MAX BEWEGUNGSGESCHWINDIGKEIT (thermischer Motor) mit 2 Geschw. Optional .....	1,4/2,8 Km/h	
	DRUCK BEWEGUNGSANLAGE/STAB .....	175 bar	
	DRUCK HEBEANLAGE .....	180 bar	
	MAX NEIGUNG IM BEWEGUNGSSTAND .....	24°/53%	
	MAX WINDGESCHWINDIGKEIT .....	12,5 m/s	

**DRAAGVERMOGEN 200 kg**
**DRAAGVERMOGEN 120 kg**

	PLATFORM HOOGTE (LOOP NIVEAU) .....	10.58 m	
	MAXIMALE WERKHOOGTE .....	12,63 m	
	HORIZONTAAL BEREIK .....	5,16 m	
	MAX. WERK HORIZONTAAL ARMBEREIK .....	5,61 m	
	ROTATIE (NIET CONTINU) .....	300°	
	NR. PERSONEN .....	2	
	TYPE JIB ARTICULATIE .....	/	
	MAX. WERKINCLINATIE .....	1°/2,2°	
	GEWICHT VAN HET VOERTUIG .....	1700 KG	
	THERMISCHE MOTOR .....		HONDA GX270-9 CV-3000 TOEREN/MIN. HONDA GX390-13 CV-3000 TOEREN/MIN. (OPTIE) HATZ 1B35-7-CV-3000 TOEREN/MIN.
	ELEKTRISCHE MOTOR .....		1,5 kw/220V/50Hz 1500 TOEREN/MIN. 1,5 kw/110V/50Hz/1500 TOEREN/MIN. (OPTIE)
	SPANNING ELEKTRISCH CIRCUIT .....	12V	
	POMPEN .....	2X3,15 CC	
	MAX. VERPLAATSINGSSNELHEID ( thermische motor) .....	1,4 km/h	
	MAX. VERPLAATSINGSSNELHEID ( thermische motor) .....		1,4/2,8 km/h
	met 2° snelheids optie .....		
	DRUK VERPLAATSINGSINSTALATIE STAB .....	175 bar	
	DRUK LUCHT HEFDEEL .....	180 bar	
	MAX. BOVENSTE HELLING INDIEN VOORTBEWEGEND .....	24°/53%	
	MAX WINDSNELHEID .....	12,5M/S	

**HINOWA SPA**

via Fontana-37054 NOGARA Verona - Italy

tel. 0442 539100 fax 0442 539075

www.hinowa.com - hinowa@hinowa.it